



Gemeente
De Ronde Venen

Presentatie

Werkzaamheden Demmerik

2024



Doel

- ▶ Informeren omwonenden Demmerik
 - Vervanging brug in de Demmerik
 - Ontwerp groot wegonderhoud Demmerik
- ▶ Gezamenlijk plaatsen proefopstelling bloembakken





Zinvol en prettig

Wat is ervoor nodig om ervoor te zorgen dat we deze bijeenkomst als zinvol en prettig ervaren?

- Geef aan als u een vraag hebt
- Luister en laat elkaar uitspreken
- Telefoon stil/uit
- Respect voor elkaar





Kennismaking

- ▶ Wethouder
 - ▶ Beheerder kunstwerken
 - ▶ Projectmanager
 - ▶ Projectleider wegen
 - ▶ Verkeersontwerper IV-infra
 - ▶ Omgevingsmanager
- Anja Vijselaar
Marloes Bon
Bob van Soest
Ap Verduijn
Gerard Groot
Kim Maas





Voortraject

- ▶ Vervanging brug Demmerik
 - Varianten brug en voorkeursvariant gekozen (12-12-2023)
 - Definitief ontwerp brug getoond (19-03-2024)
- ▶ Groot onderhoud Demmerik
 - Groot onderhoud besproken (19-03-2024)
 - Enquête door en voor bewoners gestuurd:
 - Aanpassing wegontwerp
 - Proefopstelling bloembakken



Gemeente
De Ronde Venen

Brug Demmerik

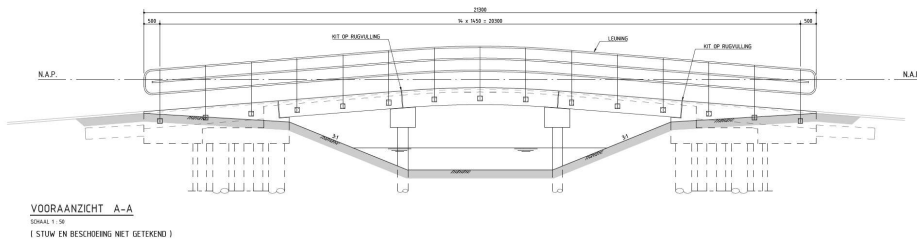

- ▶ Aanbesteding
 - Oplevering 4 okt 2024
 - Openstelling brug 6 sept 2024
 - Max. afsluiting 12 wkn
 - Bonus/malus op afsluiting voor gemotoriseerd verkeer
- ▶ Hoog niveau
- ▶ Voorlopige gunning Awgroep
- ▶ Alcatel periode (3 juni 2024)

* Aan de informatie in deze presentatie kunnen geen rechten worden ontleend.



Gemeente
De Ronde Venen

Groot wegonderhoud Demmerik

- Frezen asfalt reparatievakken
- Aanbrengen asfalt uitvullaag zodat plaatselijke verzakkingen zijn uitgevuld
- Aanbrengen asfalt toplaag
- Waar mogelijk meenemen kleine verbeteringen inrichting weg



* Aan de informatie in deze presentatie kunnen geen rechten worden ontleend.



Groot wegonderhoud Demmerik

Mogelijke kleine verbeteringen inrichting weg zijn onder andere:

- ▶ Visueel versmallen rijbaan met kleuren wegdek
- ▶ Aanbrengen snelheidsremmende maatregelen





Gemeente
De Ronde Venen

Nieuwe inrichting weg Demmerik

Doel:

Veiligheid en leefbaarheid verbeteren door een meer herkenbare inrichting van de weg als erftoegangsweg (woonstraat) 30 km per uur



* Aan de informatie in deze presentatie kunnen geen rechten worden ontleend.



Aandachtspunten wegontwerp vanuit vorige bewonersavond

- Geen racebaan met rode stroken zoals op de Portengense Zuwe
- Snelheid nu te hoog, moet omlaag
- Met alleen kleuren rijbaan gaat dit niet lukken
- Fysieke snelheidsremmende maatregelen zijn noodzakelijk
- Voorkeur voor versmalling in de vorm van bloembakken op de weg.
Bewoners zijn bereid deze te onderhouden
- Bewoner initiatief voor enquête



Verkeersremmende maatregelen

Maatregel	Bewoners	Gemeente
Klinkers i.p.v. asfalt	Tegen vanwege trillingen en geluid	Tegen vanwege slappe bodem en past niet in kleine verbetering (projectopgave)
Visueel versmallen rijbaan	Niet voldoende om snelheid omlaag te brengen	Ervaring is dat dit leidt tot verlaging snelheid
Drempel 30 km per uur	Tegen vanwege trillingen en geluid	
Verkeersplateau 30 km per uur	Tegen vanwege trillingen en geluid	
Versmallingen	Voorkeur voor bloembakken	Tegen, rijbaan is hier te smal voor



Enquête voor en door bewoners

Terugbrengen snelheid naar 30 km per uur door:

- 1) Snelheid Donkereind gelijk maken aan die van Demmerik
- 2) Verbieden colonnes motoren en auto's
- 3) Verbieden zwaar verkeer
- 4) 30 km per uur markeringen op wegdek
- 5) Geen drempels, punaises vanwege geluid en trillingen
- 6) Flitskasten



Enquête voor en door bewoners

Terugbrengen snelheid naar 30 km per uur door:

- 7) Handhaven
- 8) Bloembakken om en om aan weerszijden van de weg
- 9) Constante wegbreedte

Wegontwerp



Gemeente
De Ronde Venen

- ▶ Licht bruingrijze rijloper 3,0 meter breed met aan weerskanten strook zwart
- ▶ Behoud bestaande verkeersplateaus
- ▶ Behoud bestaande punaises op kruispunten Spoorlaan en Wilgenlaan
- ▶ Trottoir tussen garage Kooijman en Heulbrug
- ▶ Inritten zichtbaarder maken
- ▶ Herstraten trottoir tussen Wilgenlaan en Spoorlaan
- ▶ Weghalen piramidevormige betonblokken
- ▶ Parkeren op hoek met Spoorlaan verbeteren
- ▶ Poortconstructie 30 km per uur bij Ter Aase Zuwe verbeteren door verkeersplateau
- ▶ Afhankelijk van resultaat evaluatie nog mogelijk toevoegen bloembakken

Visual wegontwerp



Gemeente
De Ronde Venen



* Aan de informatie in deze presentatie kunnen geen rechten worden ontleend.

Wegontwerp



Gemeente
De Ronde Venen

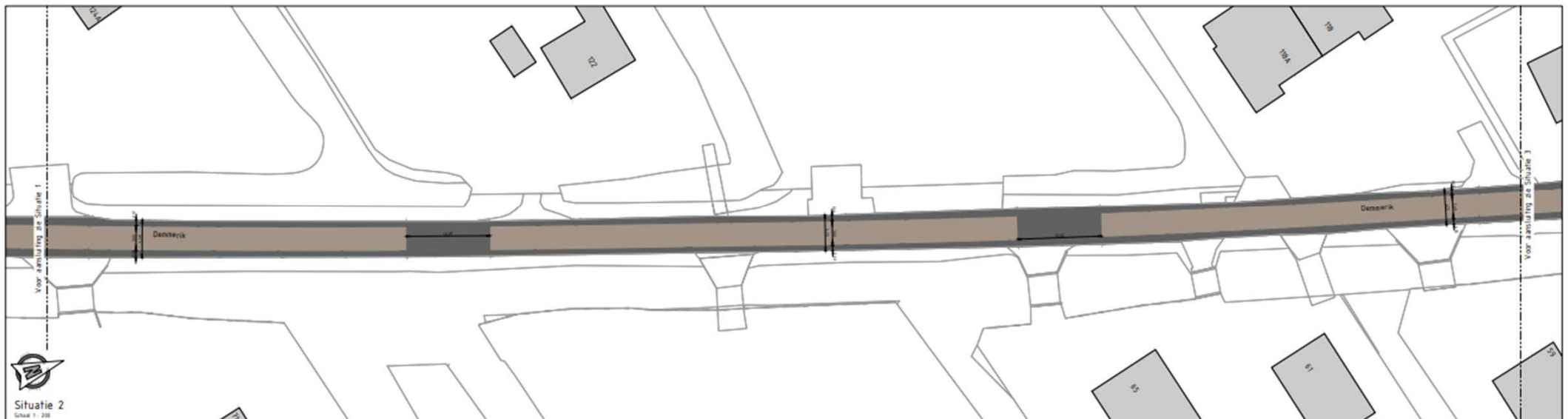
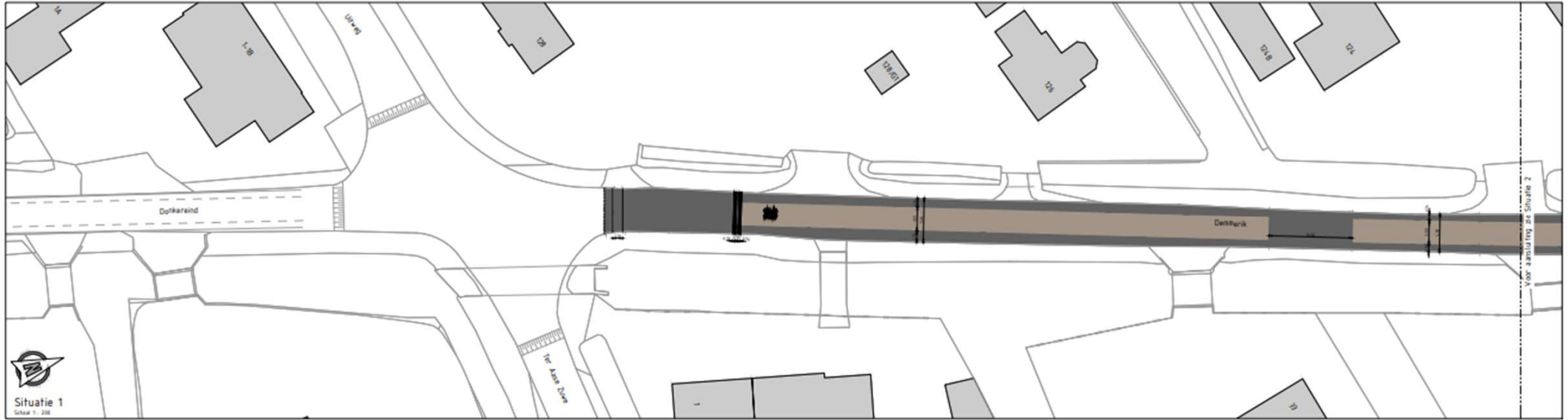

Wegontwerp



Gemeente
De Ronde Venen

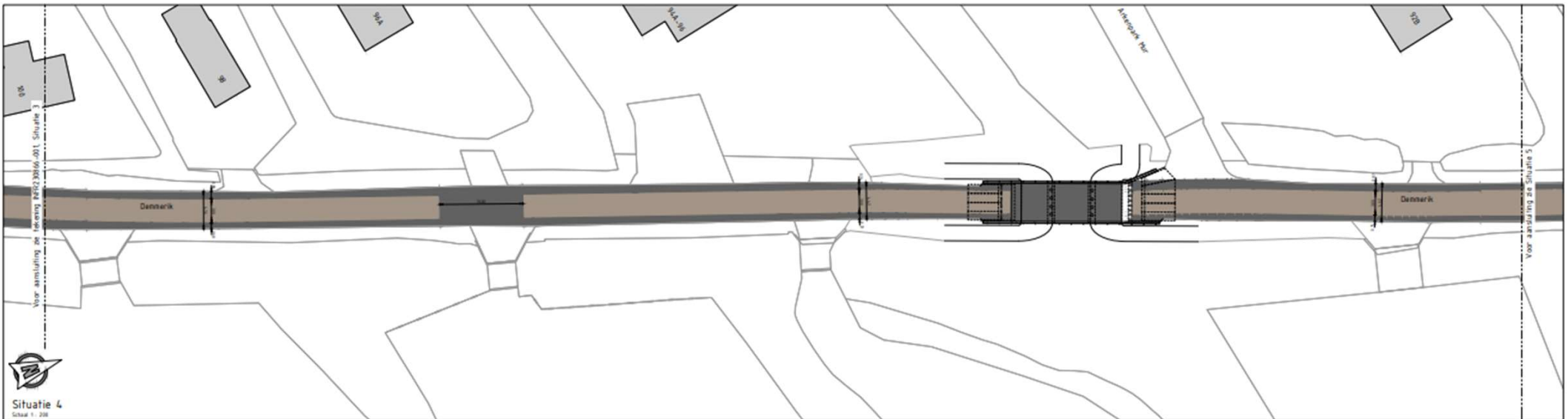
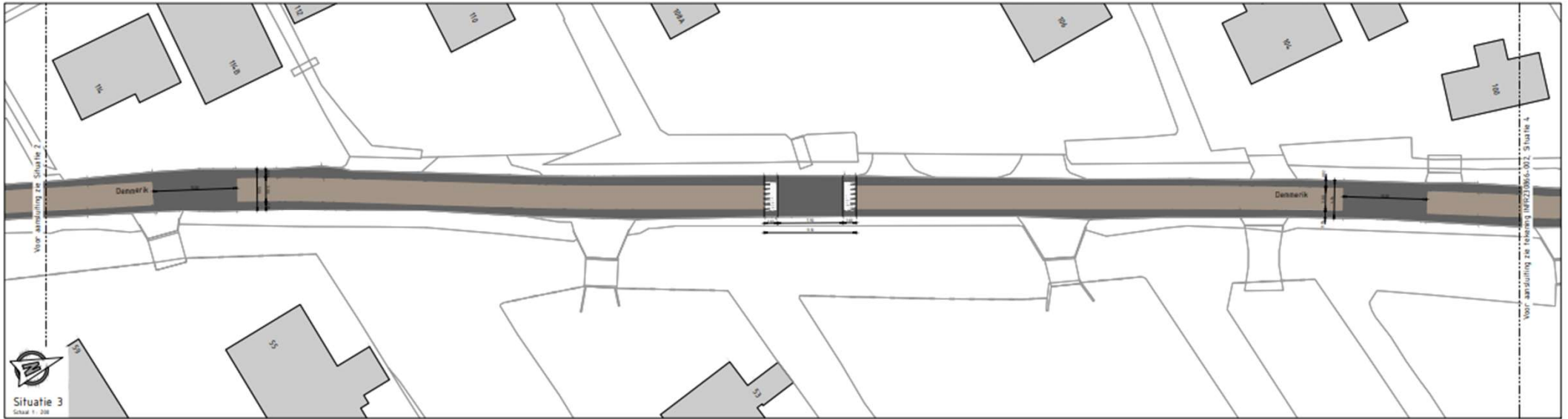

Wegontwerp



Gemeente
De Ronde Venen

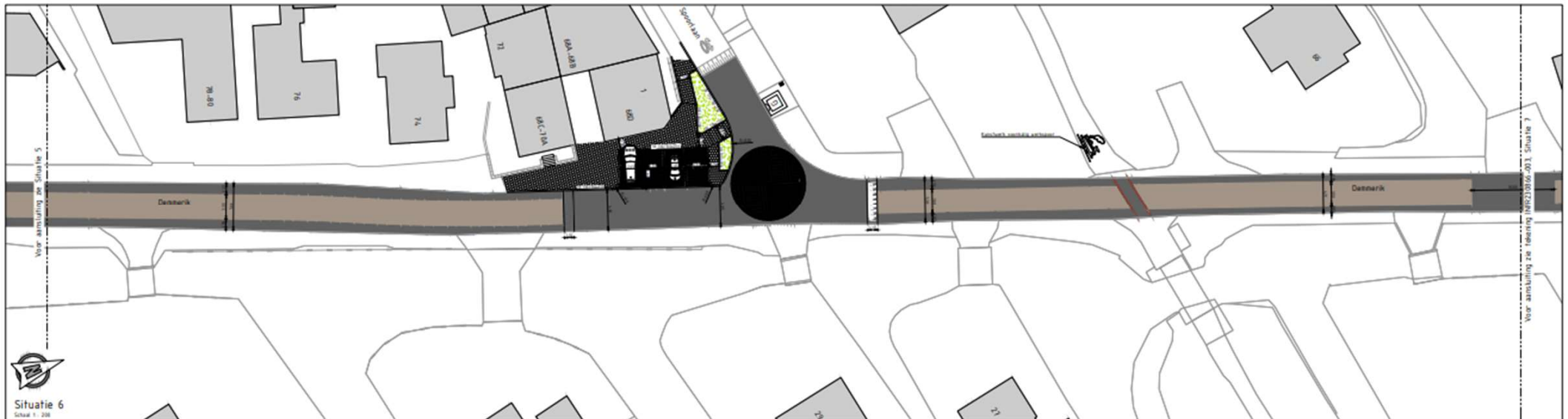
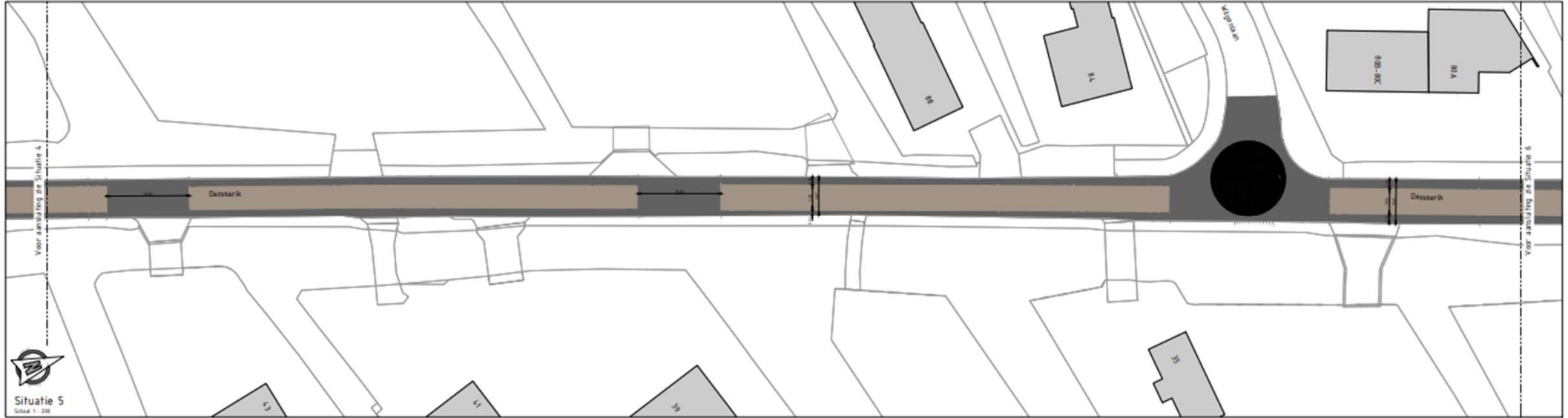

Wegontwerp



Gemeente
De Ronde Venen

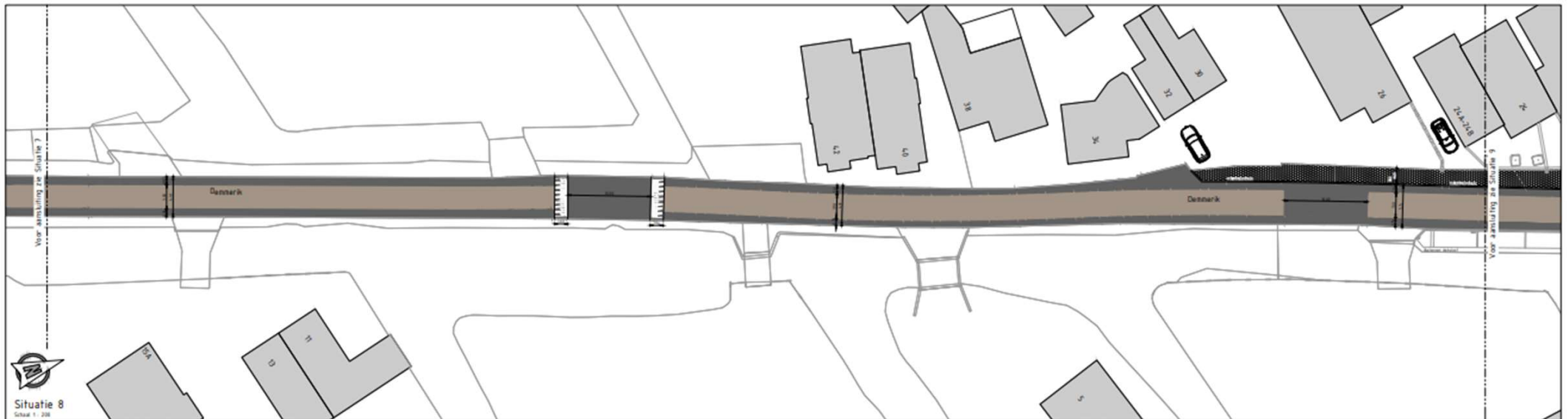
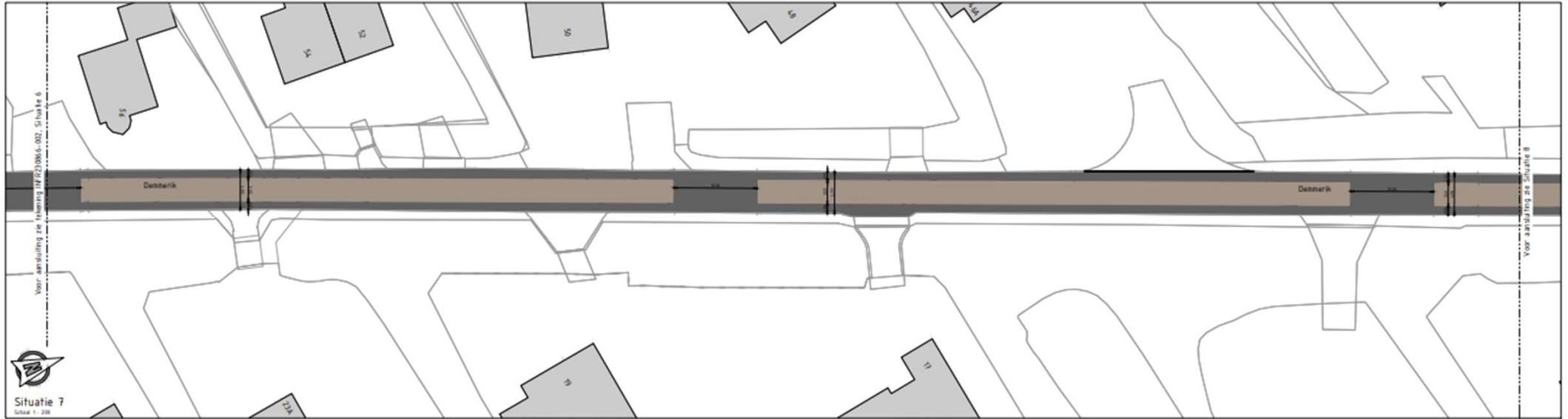

Wegontwerp



Gemeente
De Ronde Venen

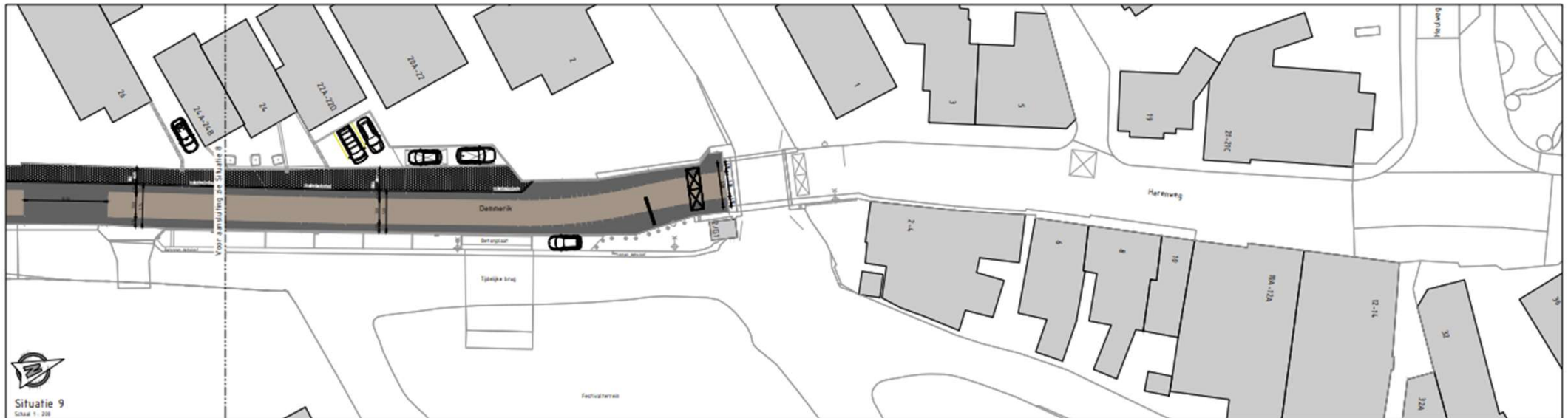

* Aan de informatie in deze presentatie kunnen geen rechten worden ontleend.



Proefopstelling bloembakken

- ▶ Wens van bewoners
- ▶ Plaatsen vanavond 21 mei
- ▶ Gewenning verkeer deze week
- ▶ Daarna 2 weken meten en observaties

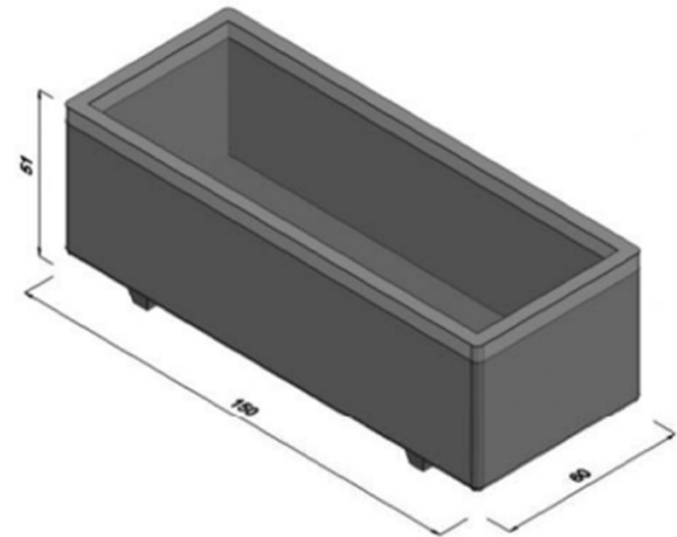



Gemeente
De Ronde Venen

Proefopstelling 2

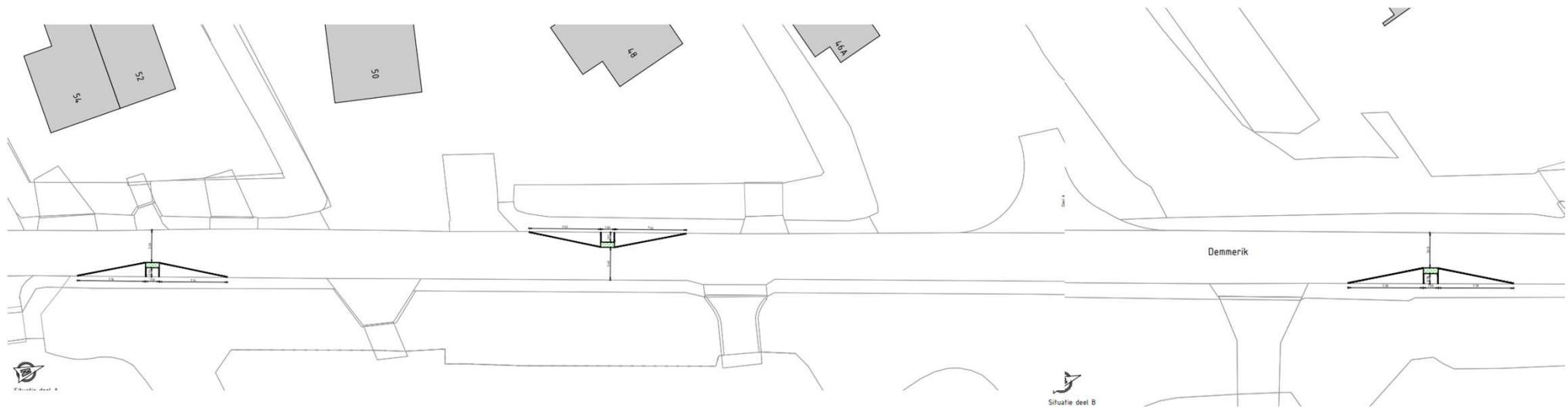

* Aan de informatie in deze presentatie kunnen geen rechten worden ontleend.



Evaluatie bloembakken

Beoordelingscriteria	Behouden	Verwijderen
Data snelheidsmetingen*	Verlagen snelheid	Dezelfde of hogere snelheid
Observaties, expertjudgement van veilige gedrag	Veilig	Onveilig
Analyse eventuele ongevallen*	0 ongevallen	1 of meer ongevallen
Ervaringen van bewoners en ondernemers uit enquête	Positief vs negatief (>70% vs <30%)	Positief vs negatief (<70% vs >30%)

* Deze criteria zijn doorslaggevend



Planning proefopstelling

			Periode 2024									
			Mei		Juni			Juli				
			21	22	23	24	25	26	27	28	29	30
	week											
Plaatsen proefopstelling	21	1	■									
Wenweek	22	1		■								
Observatie proefopstelling	23	2			■	■						
Proefopstelling tijdens vervanging brug	25	3					■	■	■			
Evaluatie proefopstelling	25	2					■	■				
Definitief besluit	27	1							■			
Weghalen bloembakken negatieve uitkomst OF vervanging brug	28	1								■		

* Planning is indicatief, aan de informatie in deze presentatie kunnen geen rechten worden ontleend.



Informatie

► Ga naar:

[Vervanging brug en groot onderhoud aan Demmerik - Gemeente De Ronde Venen](#)

Evaluatie:

- Vanaf dinsdag 28 mei kunt u een online evaluatieformulier invullen.



Gemeente
De Ronde Venen

Overige raakvlakken

- ▶ **Renovatie Heulbrug**
 - Reparatie beton
 - Vervanging brugdek
 - Automatische bomen
 - Scheepvaartseinen
- ▶ **Fietsrotonde Vinkeveen**





Gemeente
De Ronde Venen

Presentatie

Vragen ?